

## Схема сборки кровати "Марита N" с подъемной рамой

Важно! При сборке обязательно установить:  
 - опорную ножку (21) на перегородку (7).  
 - опору-гвоздик (16) в основание спинки  
 Проверить наличие и надежность крепления упора рамы в изголовье и изножье кровати

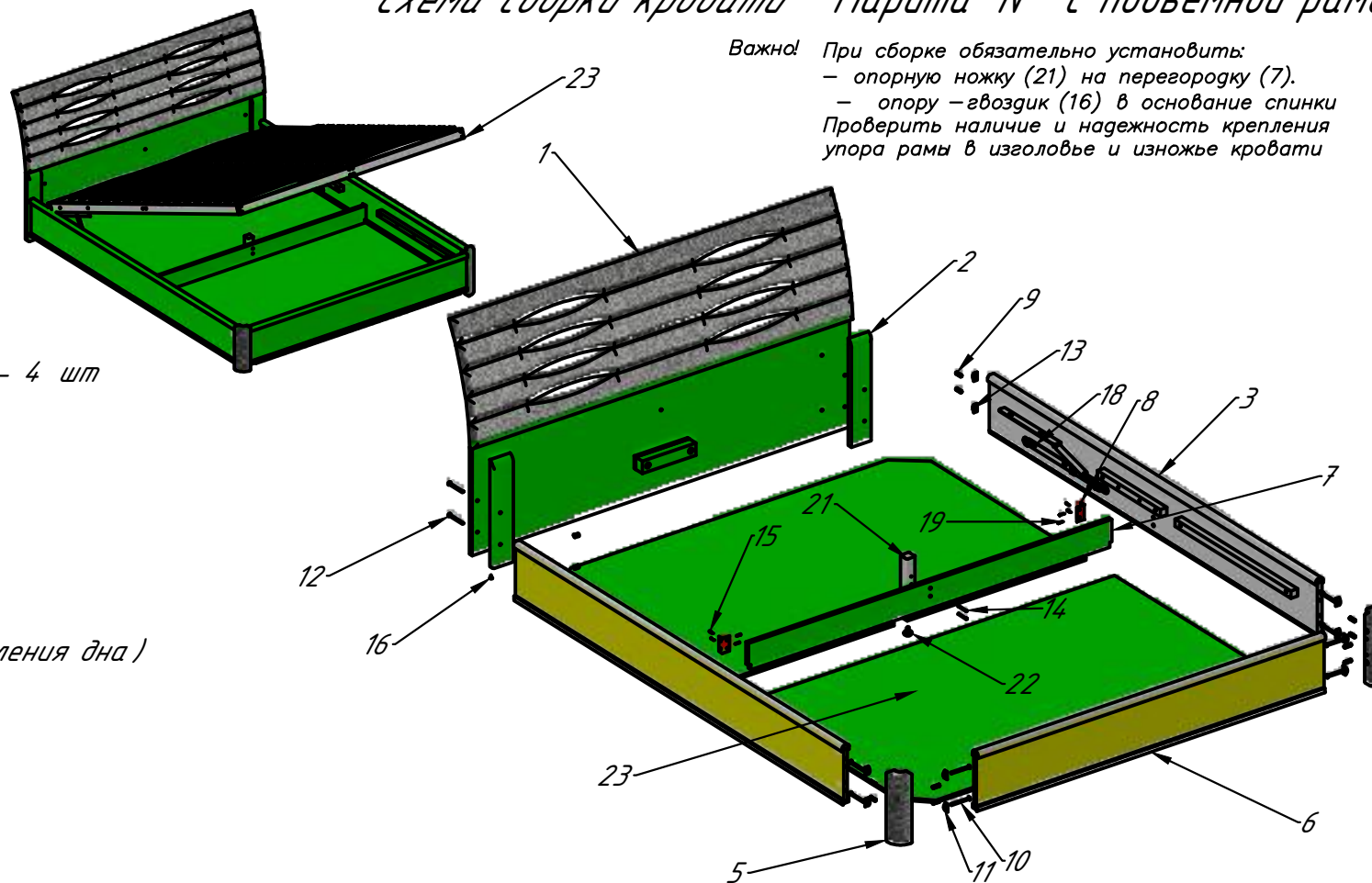

### Спецификация деталей и фурнитуры

- 1 - Спинка в сборе - 1 шт
- 2 - Накладка спинки - 2 шт
- 3 - Царга в сборе - 2 шт
- 5 - Ножка изножья - 2 шт
- 6 - Поперечка в сборе - 1 шт
- 7 - Перегородка - 1 шт
- 8 - Уголок HS - 2 шт
- 9 - Шкант 8x30 - 12 шт
- 10 - Винт М6x35 - 8 шт
- 11 - Шайба - полумесяц - 12 шт
- 12 - Винт с плоской головкой М6x70 - 4 шт
- 13 - Гайка М6 - 4 шт
- 14 - Конфирмат - 2 шт
- 15 - Еврощуруп - 4 шт
- 16 - Опора-гвоздик - 4 шт
- 17 - Шайба под ручку - 34 шт
- 18 - Винт 6x16 - 10 шт
- 19 - Винт 6x12 - 4 шт
- 20 - Шуруп 3,5x20 - 34 шт (для крепления дна)
- 21 - Ножка перегородки - 1 шт
- 22 - Ножка регулируемая - 1 шт
- 23 - Дно - 2 шт
- 24 - Подъемная рама - 1 комплект
- 25 - Ключ №5 - 1 шт

### ВНИМАНИЕ!

На раму ламельную (в том числе, застланную матрасом) нельзя становиться ногами, прыгать на ней, кидать тяжелые предметы, а также каким-либо иным способом подвергать избыточной нагрузке отдельно взятые ламели. В процессе эксплуатации мебели, необходимо оберегать ее от прямого воздействия влаги, так как большие колебания влажности, температуры, сырость или источники тепла, на близком расстоянии ускоряет старение лакокрасочного покрытия поверхностей, деформацию, коробление деревянных элементов. Условия эксплуатации: в проветриваемом сухом помещении с влажностью 60-65%, при температуре 20-25°C. Рамы ламельные не должны размещаться вблизи отопительных приборов, сырых и холодных стен.

### ГАРАНТИИ ИЗГОТОВИТЕЛЯ:

За механические повреждения, возникшие при транспортировке, хранении, эксплуатации мебели, предприятие-изготовитель ответственности не несет. Предприятие-изготовитель гарантирует покупателю сохранность всех качественных показателей в течение 18 месяцев с момента продажи.

Скрытые производственные дефекты, обнаруженные покупателем в течение гарантийного срока, будут устранены бесплатно по предъявлению заполненного гарантийного талона.

Производитель оставляет за собой право в изменении конструкции данного изделия, если это не несет за собой ухудшений в дальнейшей эксплуатации.

Изделие отвечает требованиям ДСТУ ГОСТ 199917:2016