



СХЕМА-ІНСТРУКЦІЯ ЗІ ЗБОРУ ЛІЖКА MUNGER

Розкладіть ліжко

1

- 1.1. Розпакуйте ліжко. 1.2. Очистіть деталі від захисного поліетилену.
 1.3. Розкладіть ліжко на рівній поверхні у порядку зазначеному на малюнку 1

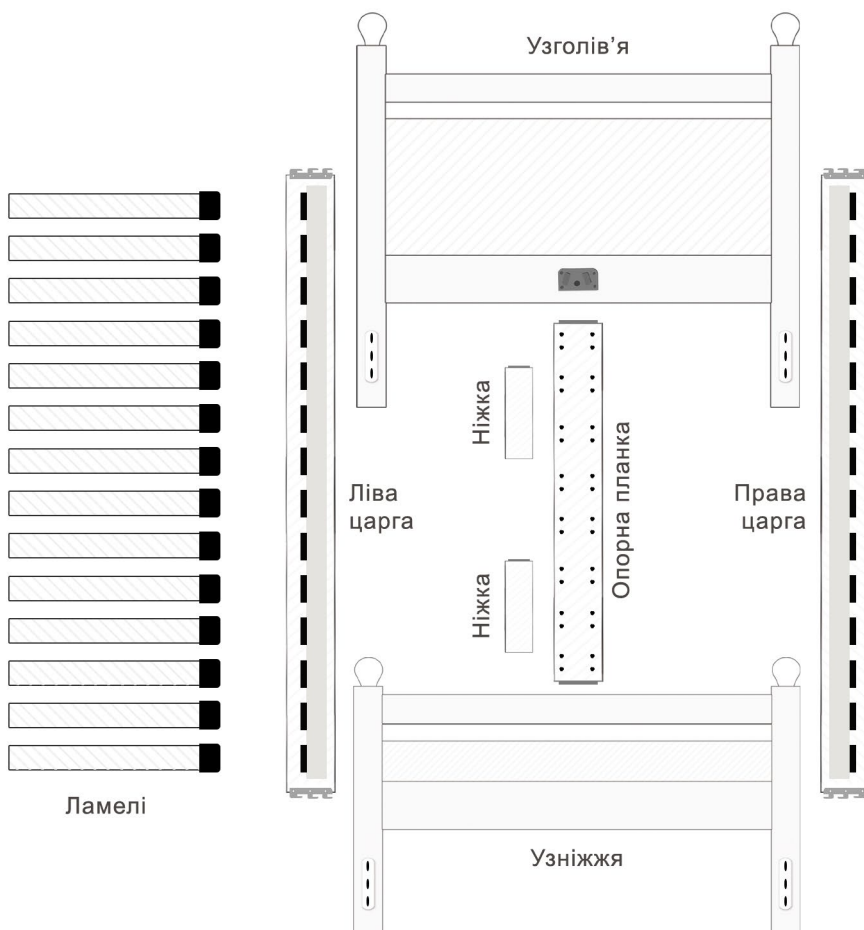

Замкніть кріплення

2

- 2.1. Вставте кріплення лівої царги в отвір узголів'я (замок) 2.2. Натисніть горизонтально до повного замикання деталі. 2.3. Повторіть вказане для правої царги. 2.4. З'єднайте узніжжя з царгами аналогічно пп 2.1.-2.2..

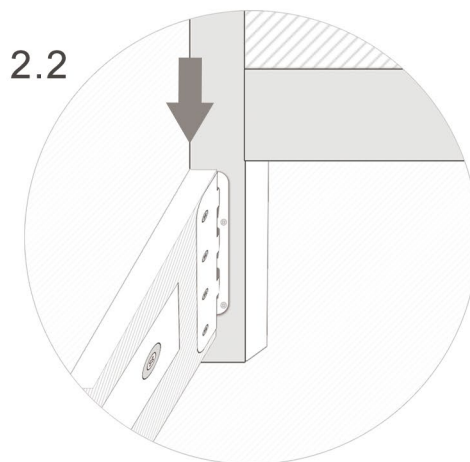
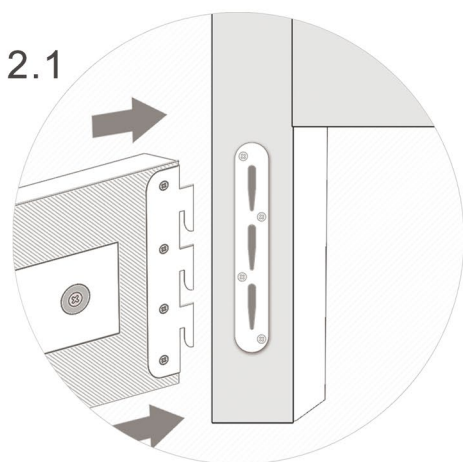

Примітка: всі деталі повинні замикатись легко. Не прикладайте надмірних зусиль. Не замикайте деталі натискаючи ногою або завдаючи удари важкими предметами.

- 3.1. - 3.2. Прикрутіть ніжки в центральну опору.
 3.3. - 3.4. Встановіть центральну опору в основу ліжка.
 3.5. - 3.6. Обережно вкладіть ламелі в призначені для них отвори.



СХЕМА-ІНСТРУКЦІЯ ЗІ ЗБОРУ ТУМБИ ТА КОМОДУ MÜNGER

- 1.1. Розпакуйте тумбу чи комод. 1.2. Очистіть деталі від захисного поліетилену.
 1.3. Прикрутіть фурнітуру до фасаду шухляди як зображено на мал.

	3 шт	M6x16мм 6 шт
	8 шт	M6x16мм 16 шт

**УВАГА**

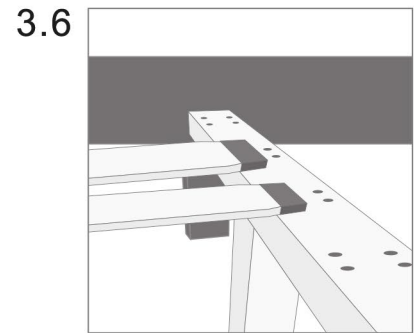
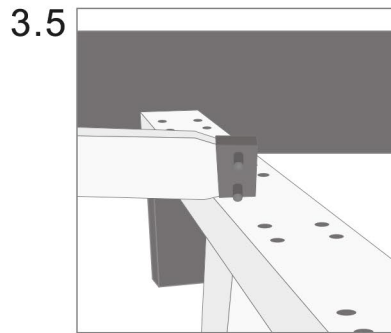
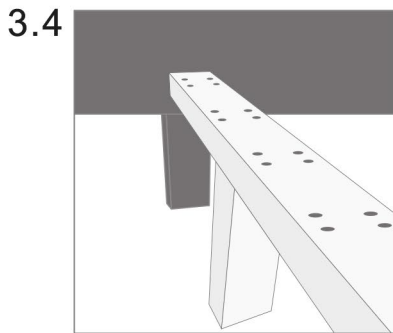
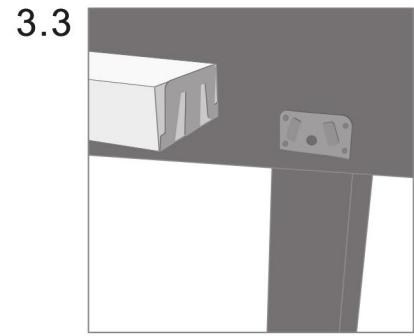
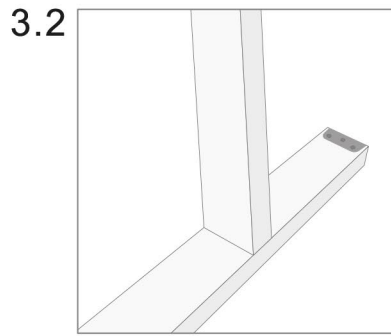
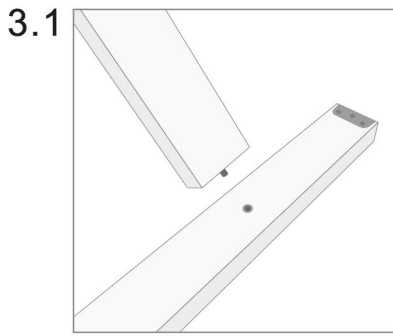
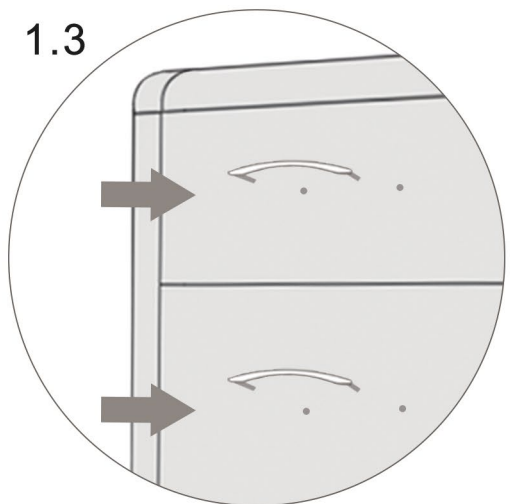
Майте на увазі, що у процесі монтажу продукту використовуються гвинти, їх потрібно повторно затягнути через 2 тижні після монтажу, а потім кожні 3 місяці. Це необхідно для того щоб забезпечити надійне використання продукту протягом терміну його служби.

